

WALL ADJ

Scala retrattile a pantografo per parete composta da 11 gradini, realizzata in lamiera d'acciaio stampato protetto da zincatura elettrolitica.

Vertical wall access loft ladder made up from 11 embossed sheet steel treads and protected by electroplating.

Escalier escamotable accordéon pour l'accès mural composé de 11 marches en tôle en acier emboutie zingué.

Escalera escamoteable tipo tijera para pared compuesta por 11 peldaños, realizada en chapa de acero estampado protegido por electro galvanizado.



UNI EN 14975:2007



Portata 150 kg. Testata con carico di prova statico 260 kg
Capacity 150 kg Tested with static test load of 260 kg
Charge maximale 150 kg. Testé avec charge statique de 260 kg
Carga 150 kg Probada con carga de prueba estática 260 kg



Spedita completamente assemblata, pronta per essere installata.
Delivered completely assembled, ready to be installed.
Expédié complètement assemblé, prêt pour l'installation.
Se envía totalmente ensamblada, lista para ser instalada.

VARIANTI E AGGIUNTE POSSIBILI

Variants and additional accessories - Versions et suppléments possibles - Variantes e integraciones posibles



Botola in multistrato di poppo
Poplar plywood hatch
Trappe en peuplier contreplaqué
Trampilla en multicapa de álamo



Botola in MDF E1
MDF E1 hatch
Trappe en MDF E1
Trampilla en MDF E1



Coibentazione pannello
Hatch panel insulation
Isolation du panneau
Aislamiento panel



Secondo corrimano
Second handrail
Deuxième main courante
Segundo pasamanos

CARATTERISTICHE

Features - Caractéristiques - Características

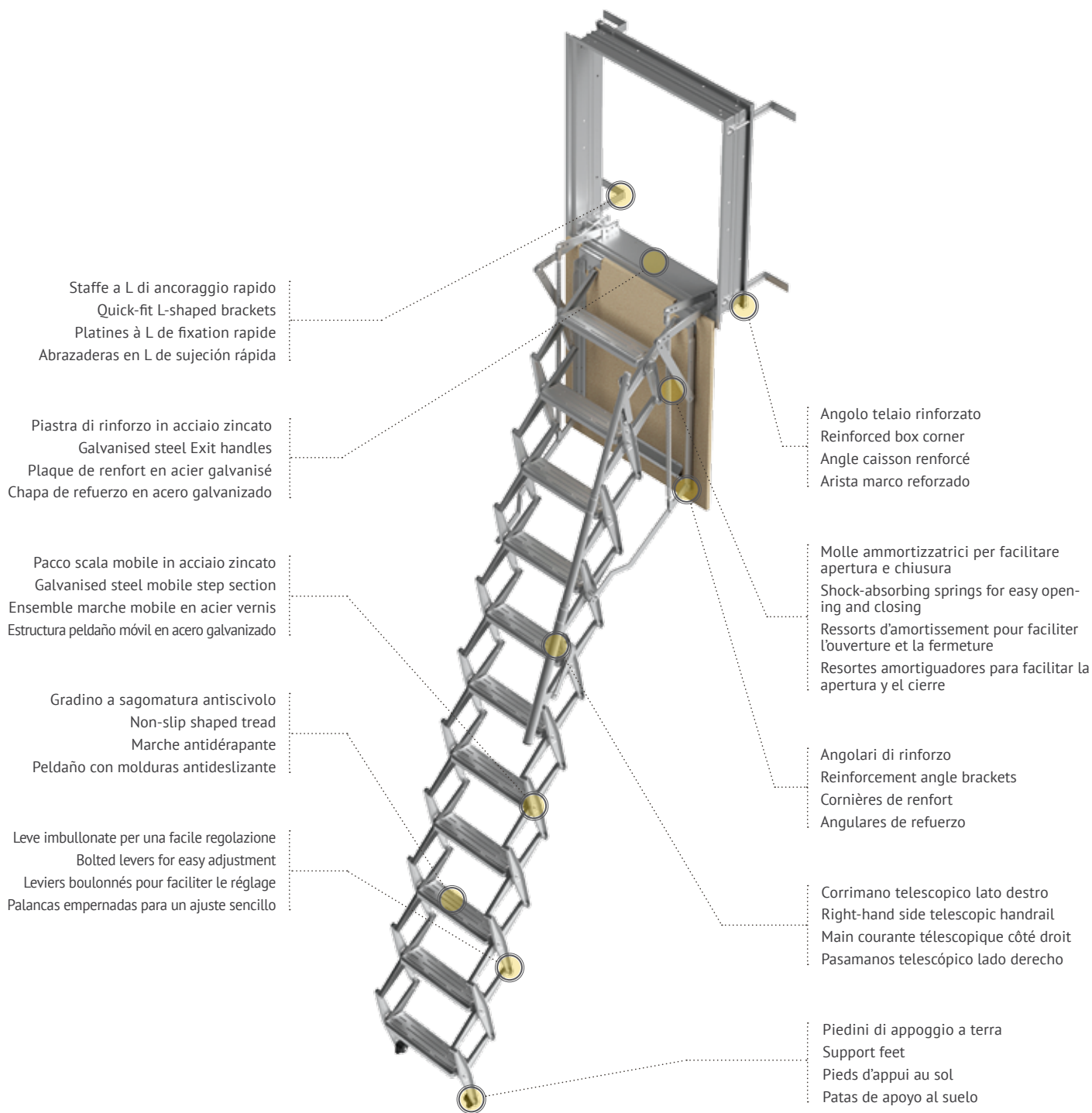

MATERIALI UTILIZZATI | Materials used - Matériaux utilisés - Materiales utilizados



Pacco Scala - Step section - Ensemble marche - Estructura peldaño

Lamiera d'acciaio stampato 15/10 protetto da zincatura elettrolitica.
15/10 embossed sheet steel protected by electroplating.
Tôle en acier emboutie 15/10 zingué.
Chapa de acero estampado 15/10 protegido por electro galvanizado.



Pannello botola - Hatch panel Trappe - Panel trampilla

Legno truciolare, spessore 16 mm.
Chipboard, thickness 16 mm.
Aggloméré, 16 mm d'épaisseur.
Madera aglomerada, grosor 16 mm.

MISURE | Measurements - Dimensions - Medidas

IMPORTANTE IMPORTANT IMPORTANT IMPORTANT

Accertarsi che la parete su cui deve essere fissata la scala sia robusta e in grado di sopportare una spinta orizzontale pari a quattro volte il peso della scala da montare (200 Kg), evitare strutture in cartongesso. Inserire la scala nel foro predisposto sulla parete agendo orizzontalmente e bloccare con le apposite staffe.

Scala retrattile solo ed esclusivamente per uso civile abitazione. Non è da installare in ambienti di lavoro.

Make sure that the wall the stair should be fixed onto is sturdy and can withstand a horizontal thrust of four times the weight of the stair to mount (200kg), avoid plasterboard structures. Enter the stair into the opening on the wall acting horizontally and block it with the special brackets.

Retractable stair exclusively for civil use room. It is not to be installed in working places.

S'assurer que le mur sur lequel doit être fixée l'échelle soit robuste et en mesure de supporter une poussée horizontale égale à quatre fois le poids de l'échelle à monter (200 Kg), éviter des structures en placoplâtre. Introduire l'échelle dans le trou prévu sur le mur en agissant horizontalement et bloquer avec les étriers prévus à cet effet.

Échelle escamotable, seulement et exclusivement, pour usage civil habitation. Ne pas installer dans des milieux de travail.

Asegúrese de que la pared en la que se debe fijar la escalera sea resistente y capaz de soportar un empuje horizontal igual a cuatro veces el peso de la escala a montar (200 Kg), evite estructuras de cartón-yeso. Introduzca la escalera en el hueco preparado en la pared de manera horizontal y bloquéela con los estribos correspondientes.

Escalera escamoteable para uso exclusivamente doméstico civil. No se debe instalar en ambientes de trabajo.

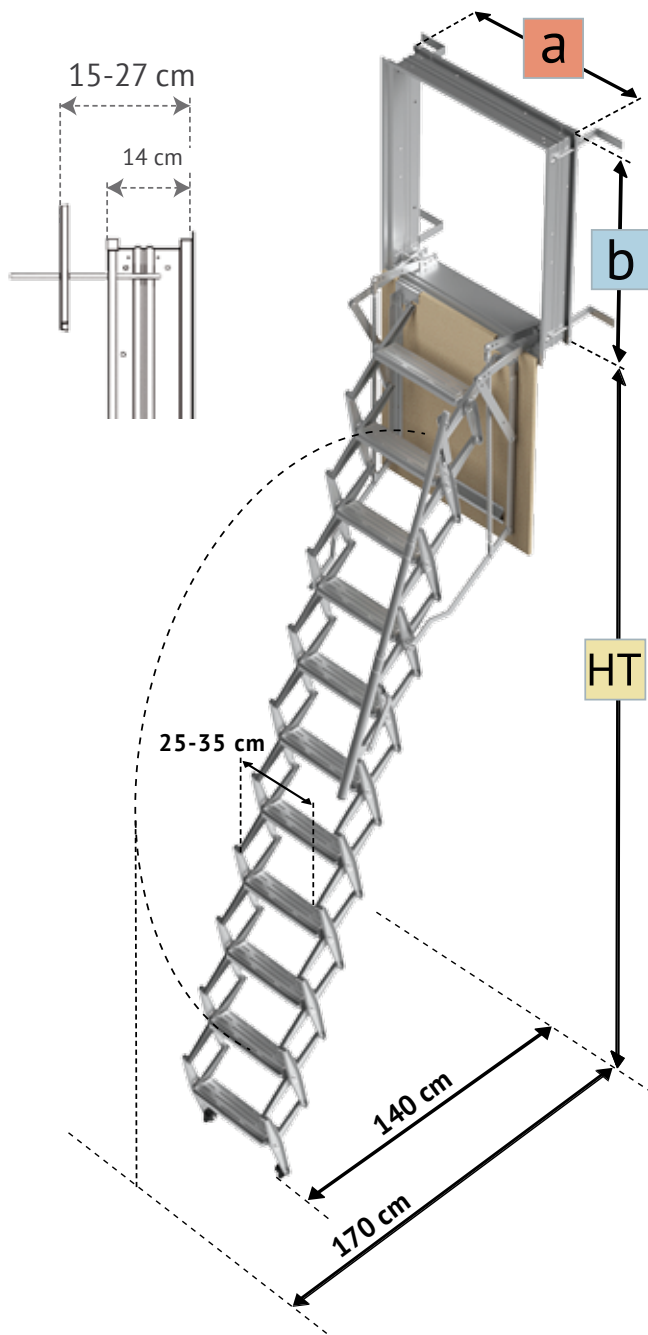

MATERIALI UTILIZZATI | Materials used - Matériaux utilisés - Materiales utilizados



Telai - Box - Caisson - Marco

Lamiera in acciaio zincato 10/10 con angolari di rinforzo 12/10 e piastra.

10/10 galvanised steel sheet with 12/10 reinforcement angle brackets and plate.

Tôle en acier galvanisé 10/10 avec cornières de renfort 12/10 et plaque.

Chapa de acero galvanizado 10/10 con angulares de refuerzo 12/10 y placa.



Gancio di apertura e asta di manovra
Opening latch and operating pole

Crochet d'ouverture et tige de manœuvre
Gancho de apertura y asta de maniobra

MISURE BOTOLA DISPONIBILI

Hatch measurements available - Trappe Dimensions disponibles - Medidas de trampilla disponibles

HT 225 - 250 cm Gradini - steps - marches - peldaños: 9

		a - Larghezza- Width - Largeur - Ancho			
		50	60	70	80
b Lunghezza Length Longueur Longitud	70			9XZ097070	9XZ097080
	80	9XZ098050	9XZ098060	9XZ098070	9XZ098080
	90	9XZ099050	9XZ099060	9XZ099070	9XZ099080
	100	9XZ0910050	9XZ0910060	9XZ0910070	9XZ0910080
	110	9XZ0911050	9XZ0911060	9XZ0911070	9XZ0911080
	120	9XZ0912050	9XZ0912060	9XZ0912070	9XZ0912080
	130	9XZ0913050	9XZ0913060	9XZ0913070	9XZ0913080

HT 251 - 275 cm Gradini - steps - marches - peldaños: 10

		a - Larghezza- Width - Largeur - Ancho			
		50	60	70	80
b Lunghezza Length Longueur Longitud	70			9XB107070	9XB107080
	80	9XB108050	9XB108060	9XB108070	9XB108080
	90	9XB109050	9XB109060	9XB109070	9XB109080
	100	9XB1010050	9XB1010060	9XB1010070	9XB1010080
	110	9XB1011050	9XB1011060	9XB1011070	9XB1011080
	120	9XB1012050	9XB1012060	9XB1012070	9XB1012080
	130	9XB1013050	9XB1013060	9XB1013070	9XB1013080

HT 276 - 300 cm Gradini - steps - marches - peldaños: 11

		a - Larghezza- Width - Largeur - Ancho			
		50	60	70	80
b Lunghezza Length Longueur Longitud	70			9XB7070	9XB7080
	80	9XB8050	9XB8060	9XB8070	9XB8080
	90	9XB9050	9XB9060	9XB9070	9XB9080
	100	9XB10050	9XB10060	9XB10070	9XB10080
	110	9XB11050	9XB11060	9XB11070	9XB11080
	120	9XB12050	9XB12060	9XB12070	9XB12080
	130	9XB13050	9XB13060	9XB13070	9XB13080

HT 301 - 325 cm Gradini - steps - marches - peldaños: 12

		a - Larghezza- Width - Largeur - Ancho			
		50	60	70	80
b Lunghezza Length Longueur Longitud	90	9XB129050	9XB129060	9XB129070	9XB129080
	100	9XB1210050	9XB1210060	9XB1210070	9XB1210080
	110	9XB1211050	9XB1211060	9XB1211070	9XB1211080
	120	9XB1212050	9XB1212060	9XB1212070	9XB1212080
	130	9XB1213050	9XB1213060	9XB1213070	9XB1213080

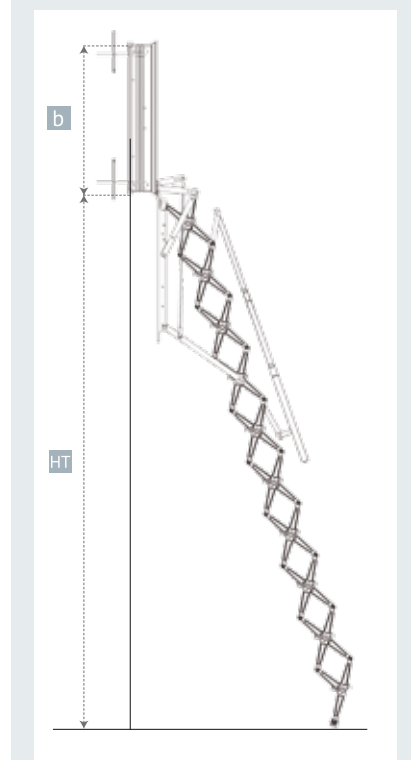

PROVE DI RESISTENZA SECONDO NORMA UNI EN 14975:2007

PROVA SU SCALA RETRATTILE



	Prova di carico statico		Prova di fatica
	Prearico 100 kg	Carico di prova totale 260 kg	Forza dinamica 150 kg
Numero di cicli	N.A.	N.A.	5000
Tempo dell'applicazione/ Tempo per ciclo	60 s	60 s	1s
Controllo dimensionale	Conforme	Conforme	Conforme
Stato delle saldature	Nessuna Alterazione Rilevabile	Nessuna Alterazione Rilevabile	Nessuna Alterazione Rilevabile
Stato mobile	Nessuna Deformazione Rilevata	Nessuna Deformazione Rilevata	Nessuna Deformazione Rilevata
Stato staffe	Nessuna Deformazione Rilevata	Nessuna Deformazione Rilevata	Nessuna Deformazione Rilevata
Tiranti	Nessuna Rottura	Nessuna Rottura	Nessuna Rottura
Stato del gradino	Nessuna Alterazione Rilevabile	Nessuna Alterazione Rilevabile	Nessuna Alterazione Rilevabile
Stato chiusure	Nessuna Alterazione Rilevabile	Nessuna Alterazione Rilevabile	Nessuna Alterazione Rilevabile
Stato delle giunzioni	Nessuna Alterazione Rilevabile	Nessuna Alterazione Rilevabile	Nessuna Alterazione Rilevabile
ESITO	RESISTE	RESISTE	RESISTE



PROVA SU GRADINO

	Prova di piegatura	Torque test	
	Carico 260Kg	50Nm (senso orario)	50NM (senso antiorario)
Numero di cicli	N.A.	10	10
Tempo dell'applicazione/ Tempo per ciclo	60 s	10 s	10 s
Controllo dimensionale	Conforme	Conforme	Conforme
Stato delle saldature	Nessuna Alterazione Rilevabile	Nessuna Alterazione Rilevabile	Nessuna Alterazione Rilevabile
Stato mobile	Nessuna Deformazione Rilevata	N.A.	N.A.
Stato staffe	Nessuna Deformazione Rilevata	N.A.	N.A.
Tiranti	Nessuna Rottura	N.A.	N.A.
Stato del gradino	Nessuna Alterazione Rilevabile	Nessuna Alterazione Rilevabile	Nessuna Alterazione Rilevabile
Stato chiusure	Nessuna Alterazione Rilevabile	N.A.	N.A.
ESITO	RESISTE	RESISTE	RESISTE



PROVA SU CORRIMANO

	Forza esterna perpendicolare	Forze parallele e perpendicolari	Forza discendente parallela
	10 kg	10Kg	50Kg
Numero di cicli	10	10	10
Tempo dell'applicazione/ Tempo per ciclo	5 s	5 s	5 fs
Controllo dimensionale	Conforme	Conforme	Conforme
Stato delle saldature	Nessuna Alterazione Rilevabile	Nessuna Alterazione Rilevabile	Nessuna Alterazione Rilevabile
Stato dei punti di fissaggio	Nessuna Deformazione Rilevata	Nessuna Deformazione Rilevata	Nessuna Deformazione Rilevata
Stato chiusure	Nessuna Alterazione Rilevabile	Nessuna Alterazione Rilevabile	Nessuna Alterazione Rilevabile
Stato delle giunzioni	Nessuna Alterazione Rilevabile	Nessuna Alterazione Rilevabile	Nessuna Alterazione Rilevabile
ESITO	RESISTE	RESISTE	RESISTE

INFORMAZIONI GENERALI, AVVERTENZE E DOMANDE FREQUENTI

- *In quale momento si può installare una scala retrattile?*

Dopo aver posato i pavimenti.

- *È possibile effettuare autonomamente il montaggio della scala?*

Sì. Ogni scala è accompagnata da un dettagliato foglio di istruzioni per guidarvi durante tutte le fasi dell'installazione. Durante l'installazione assicurarsi che la botola sia perfettamente montata in bolla (0° PANTO, 4PZ, TERRACE, oppure 90° WALL, PALCO) onde evitare un cattivo funzionamento dei meccanismi di apertura e chiusura della scala.

- *Quanto deve misurare il foro nel soffitto per installare una scala retrattile?*

Le stesse misure indicate nella nostra documentazione (vedi abaco delle misure). Esse si riferiscono alle esatte misure affinché il telaio della scala possa entrare perfettamente nel foro predisposto e sono all'incirca corrispondenti la misura della botola (misura base per profondità, dove per base si intende il lato parallelo al gradino di appoggio della pedata).

- *Di quanto spazio devo disporre a terra per installare una scala?*

Le scale retrattili per soffitti necessitano di uno spazio di apertura di almeno 170 cm (la misura fa riferimento all'estensione sviluppata fra i piedini di appoggio della scala ed il punto più esterno della botola in fase di apertura per una scala di 300 cm pavimento-soffitto, tenendo conto anche della presenza dell'operatore. Per misure inferiori l'estensione è all'incirca la stessa).

Per ragioni di sicurezza si consiglia di non installare i prodotti in prossimità di dislivelli oltre il pavimento d'appoggio (ex. in prossimità di trombe di scala), su pavimenti scivolosi od in presenza di altre forme di sconnesione del piano di appoggio.

- *Quale altezza di scala devo ordinare?*

È necessario indicare l'altezza da pavimento a soffitto e lo spessore del solaio.

- *Le scale sono autoportanti?*

La scala rientrante è fissata a soffitto tramite staffe di lunghezza predefinita.

La scala si adatta a solai di spessore fino ad un massimo di 28 cm. Nel caso lo spessore del vostro solaio ecceda questo valore è possibile richiedere delle astine filettate allungate.

- *Il mio soffitto sosterrà il peso della scala?*

I soffitti in cemento armato non presentano problemi. In caso di pavimento in legno, si consiglia il fissaggio della scala il più vicino possibile alle travature portanti e la predisposizione di un telaio di minimo 16cm di altezza a cui ancorare il cassonetto in ferro della scala. Si richieda eventualmente il consulto di uno specialista. NON INSTALLARE SU SOFFITTI IN CARTONGESSO.

- *Qual è la portata di una scala retrattile?*

150 kg. Tale valore è normato dalle UNI EN 14975 e si riferisce al superamento di una prova di fatica su di una scala campione.

- *Posso adattare la scala a qualsiasi altezza io abbia a disposizione?*

Tutte le scale sono costruite per operare con un'inclinazione prestabilita di 65° circa, così come specificato dalla normativa

UNI 14975. Per questo è necessario conoscere l'altezza pavimento-soffitto e provvedere ad una adeguata regolazione. Il modello rientrante a pantografo (PANTO) è adattabile per altezze pavimento-soffitto da 2,5m a 3m. La regolazione viene effettuata senza maggiorazioni di prezzo.

Il modello rientrante a 4 pezzi viene, costruito di serie per un'altezza di 3m e può essere adattato all'altezza locale richiesta attraverso il taglio dell'ultimo pezzo come da schema allegato alla scala stessa o effettuato direttamente dall'azienda attraverso una piccola maggiorazione di prezzo. SCARI SCALE non risponde di eventuali danni dovuti a modifiche effettuate senza l'autorizzazione del produttore.

- *Le scale retrattili sono installabili anche in ambienti esterni?*

Le scale SCARI sono realizzate per un'esclusiva installazione in ambienti interni.

- *Le scale retrattili sono installabili in ambienti di lavoro?*

Le scale retrattili SCARI sono ideate per uso in civile abitazione, non per installazioni industriali. Per eventuali installazioni in ambienti di lavoro si suggerisce specificatamente il modello a 4 pezzi nelle misure più ampie onde consentire un facile accesso al piano superiore (70x120 e 70x130).

- *È possibile murare la scala nella soletta?*

No, le scale retrattili non sono assolutamente da murare alla soletta ma devono esclusivamente essere fissate attraverso le apposite staffe in dotazione.

- *La scala necessita di manutenzioni periodiche?*

No. Le scale SCARI sono sottoposte a test di funzionamento ed escono dalla produzione, già adeguatamente pretensionate. Non necessitano di alcuna lubrificazione ai meccanismi ed ai leveraggi che potrebbe modificarne lo stato preconstituito.

- *È possibile modificare il pannello botola?*

Il pannello della botola non deve subire modifiche se non per motivi estetici di verniciatura. Per il pannello in legno truciolare si suggerisce di stendere una iniziale mano di cementite e di utilizzare esclusivamente vernici non a base d'acqua.

- *Le scale sono garantite?*

Tutti i prodotti SCARI sono soggetti a garanzia di legge e coperti da assicurazione RCT (responsabilità civile verso terzi).

- *Qual è la larghezza pedata utile della scala?*

Tipo di scala	Misura del lato la botola parallelo alla pedata	Misura della Pedata (base per profondità)
PANTO	45 cm (fornita senza corrimano)	20 cm x 10 cm
PANTO, 4PZ, WALL, TERRACE	50 cm	25 cm x 10 cm
PANTO, 4PZ, WALL, TERRACE	60 cm	25 cm x 10 cm
PANTO, 4PZ, WALL, TERRACE, PALCO	70 cm	35 cm x 10 cm

I prodotti devono essere installati correttamente, sottoposti a manutenzione adeguata e utilizzati secondo la loro destinazione (rispettare tassativamente le avvertenze d'uso e d'installazione). SCARI SCALE non risponde di usi impropri, manomissioni, difetti d'uso e d'installazione. La garanzia è da ritenersi valida solo su prodotti utilizzati e installati correttamente.

The products must be properly installed, maintained and used for its intended purpose (strictly respect the instructions for use and installation). SCARI SCALE is not liable for improper use, tampering, defects of use and installation. The guarantee is valid only on products used and installed properly.

Les produits doivent être installés correctement, soumis à un entretien adéquat et utilisé selon leur destination (respecter obligatoirement les mises en garde d'utilisation et d'installation). SCARI SCALE ne répond pas d'usages impropres, altérations, défauts d'emploi et d'installation. La garantie est valable uniquement sur des produits utilisés et installés correctement.

Los productos deben instalarse correctamente, mantenerse de manera adecuada y utilizarse según su destinación (respetar taxativamente las instrucciones de uso e instalación). SCARI SCALE no es responsable por usos inadecuados, alteraciones, defectos de uso y de instalación. La garantía será considerada válida solamente para los productos que sean utilizados e instalados correctamente.

AVVERTENZE

- Non installare in prossimità di trombe di scale o altri dislivelli oltre al pavimento d'appoggio.
- Il pavimento dove appoggia non deve essere scivoloso, deve essere in piano e senza sconnessioni.
- È adatta per ambienti interni, non umidi.
- È assolutamente vietato montarla su solai esterni.
- Il pannello della botola non deve subire modifiche se non per motivi estetici di verniciatura (non usare a tal proposito prodotti all'acqua).
- Tutte le scale a pantografo sono costruite con un'inclinazione prestabilita di 65° circa: non devono subire alcuna modifica senza l'autorizzazione del costruttore.
- Fare attenzione che la botola venga montata in bolla, rispetto a tutti gli assi, onde evitare un cattivo funzionamento dei meccanismi di apertura e chiusura della scala.
- Non lubrificare per nessun motivo i meccanismi e i componenti della scala.
- Attenzione: la scala non deve essere murata.
- **Attenzione:** non pulire la scala con prodotti chimici (ad. Es. Non utilizzare assolutamente prodotti di pulizia a base di ammoniaca). Pulire la scala solamente con panno umido.

WARNINGS

- Do not install near stairwells or other gradients over the floor support.
- The floor where it stands must not be slippery, it must be flat and without bumps.
- The indoor must be dry.
- It is absolutely forbidden to put it on the outside floors.
- The panel of the trapdoor must not be changed if not for aesthetic reasons of paint.
- All accordion stairs are built with a predetermined inclination of about 65°: it should not undergo any changes without the consent of the manufacturer.
- Make sure the trapdoor is mounted properly with respect to all axes, in order to avoid a malfunction of the mechanisms for opening and closing of the stair.
- Not lubricate the mechanisms and stair components for any circumstances.
- Attention: the stair must not be walled.
- **Caution:** Do not clean the stair with chemical products (eg Do not use any ammonia-based cleaning products). Clean the stair only with damp cloth.

MISES EN GARDE

- Ne pas installer à proximité de cages d'escalier ou d'autres dénivellations outre le plancher d'appui.
- Le plancher où elle s'appuie ne doit pas être glissant, il doit être plat ni disjoint.
- Est adaptée pour des intérieurs non humides.
- Il est absolument interdit de la monter sur des planchers extérieurs.
- Le panneau de la trappe ne doit pas subir de modifications, si non pour des raisons esthétiques de peinture (ne pas utiliser de produits à l'eau).
- Toutes les échelles type pantographe sont construites avec une inclinaison préétablie de 65° environ : elles ne doivent subir aucune modification sans l'autorisation du constructeur.
- Faire attention que la trappe soit montée à niveau, par rapport à tous les axes, pour éviter un mauvais fonctionnement des mécanismes d'ouverture et de fermeture de l'échelle.
- Ne lubrifier sous aucun prétexte les mécanismes et les composants de l'échelle.
- Attention: l'échelle ne doit pas être murée.
- **Attention:** Ne nettoyez pas l'échelle avec des produits chimiques (par exemple ne jamais utiliser des produits de nettoyage à base d'ammoniaque). Nettoyer l'échelle uniquement avec un chiffon humide.

• ADVERTENCIAS

- No instalar cerca de huecos de escaleras u otros desniveles de la superficie de apoyo.
- d) El suelo donde se apoya no debe ser resbaloso, debe ser plano y continuo.
- Es adecuada para ambiente internos, no húmedos.
- Está absolutamente prohibido montarla en forjados externos.
- El panel de la trampilla no debe ser modificado, a menos que sea por motivos estéticos de pintura (no utilice productos al agua para tal fin).
- Todas las escaleras de tipo pantógrafo se fabrican con una inclinación de 65° aproximadamente: No deben ser modificadas sin la autorización del fabricante.
- Asegúrese de que la trampilla sea montada a nivel con respecto a todos los ejes a fin de evitar un mal funcionamiento de los mecanismos de apertura y cierre de la escalera.
- No lubrique por ningún motivo los mecanismos ni los componentes de la escalera.
- **Advertencia:** No limpie la escalera con los productos químicos (por ejemplo nunca utilizar productos de limpieza a base de amoniaco). Limpie la escalera sólo con un paño húmedo.

GARANZIE

Le scale sono soggette alle garanzie di legge.
Tutte le nostre scale sono coperte da assicurazione R.C.T. prodotto (responsabilità civile verso terzi).
Prove di portata, resistenza e torsione testate a campione. Verifiche statiche effettuate da un ufficio tecnico specifico.
Le scale sono conformi alla normativa UNI EN 14975:2007.

WARRANTIES

The stairs are subject to legal guarantees.
All our stairs are covered by product R.C.T. assurance (third party liability).
Capacity resistance and torsion tests on random samples.
Static checks carried out by a specific technical office.
The stairs are compliant with UNI EN 14975:2007.

GARANTIES

Les échelles sont sujettes aux garanties de loi.
Toutes nos échelles sont couvertes par une assurance R.C.T produit (responsabilité civile envers des tiers).
Tests de portée, résistance et torsion d'échantillons des têtes.
Contrôles statiques effectués par un bureau technique spécifique.
Les échelles sont conformes à la norme UNI EN 14975:2007.

GARANTÍA

Las escaleras están sujetas a las garantías legales.
Todas nuestras escaleras están cubiertas por seguro R.C.T. de producto (responsabilidad civil a terceros).
Prueba de capacidad, resistencia y torsión comprobadas por muestreo.
Comprobaciones estáticas efectuadas por una oficina técnica específica.
Las escaleras cumplen con la normativa UNI EN 14975:2007.